

第14回 大谷地クラブ オープン バドミントン大会

(大谷地クラブ 練習参加者 累計1万人突破記念大会)



平成25年9月21日(土)

札幌市豊平区体育館



大会スタッフ

大会長	横山 薫 (大谷地クラブ 代表)
競技役員長(レフェリー)	横山 薫
進行係	木野 秀子 佐々木 博一 松本 恵吾 飴谷 裕次郎
スコア係	笹尾 涼子 松岡 加奈子 ほか
データ入力係	加藤 由佳子 横山 薫 ほか
シャトル & リサイクル係	末武 千加子 伊藤 裕樹 ほか
審判員	参加者各位 大会スタッフ
お楽しみ抽選会係	大会スタッフ
カメラマン	大会スタッフ
駐車場係	佐々木 博一 伊藤 裕樹 横山 薫 ほか

~~~~~  
大谷地クラブの練習(週3回)をご紹介します。

## (1) シングルス練習

- ・火曜の19時15分~21時45分
- ・対象：小学生(高学年)、中学生、高校生、専門学校生、大学生、大学院生、20才代~50才代
- ・レベル：初心者~現役の学生~学生時代経験者~全国大会経験者
- ・参加料：学生&女性 300円/回、大人男性 400円/回

## (2) ジュニア練習

- ・日曜の9時~11時30分
- ・対象：小学1年生~中学3年生、初心者OK
- ・参加料：初心者 200~300円/回、Newシャトルを使用する上級者 300~400円/回

## (3) 自主練

- ・土曜の18時30分~21時00分
- ・対象：小学生、中学生が中心。高校生や大人は小中学生の練習相手をしています。
- ・レベル：初心者~現役の学生~学生時代経験者~全国大会経験者
- ・参加料：200~300円/回

練習参加希望者は、下記よりお申込みのうえご参加下さい(お試し参加大歓迎)。

- ・参加希望受付 <http://ooyachi.com/form/NewComer.php>
- ・練習予定 <http://ooyachi.com/jump/yotei.php>
- ・練習会場は、いずれも札幌市厚別区を中心とした学校開放を利用。

携帯電話用QRコード



## 大会開催要(項抜粋版)

1. 競技規則: 現行の公益財団法人日本バドミントン協会競技規則及び大会運営規程、並びに公認審判員規程による。(ただし、下記は独自規定とする)
  - ・ウェアは特に規定しない。トレーニングウェアなど運動しやすい服装可。
  - ・背面表示またはゼッケンをつけること(所属名、氏名いずれか表記があれば可)。
2. 競技方法:
  - ・ **21点3ゲーム**(5~6部は15点3ゲーム)
  - ・時間の都合で点数制限をする場合がある。
  - ・各種目とも3~5人で「総当たり戦(または予選)」を行う。
  - ・1人2試合以上出来るよう組み合わせを行うが、同じブロック内に棄権者がいる場合はこの限りではない。
  - ・予選ブロックが4つ以上の種目は、各ブロック1位の者で決勝トーナメントを行い、三位決定戦も行う(シードの決め方は別記)。
  - ・予選ブロックが3つの種目は、各ブロック1位の者で決勝トーナメントを行う(シードの決め方は別記)。
  - ・予選ブロックが2つの種目は、各ブロック1位の者で決勝、2位の者で三位決定戦を行う。
  - ・敗者主審、勝者線審で行う。

<シードの決め方>

  - ・予選ブロックが3つ以上の種目でシードを決める必要がある場合は、試合数を極力均等にするため、予選ブロックのエントリー人数によって、シードの決め方を下記2パターンに分ける。
    - (a)各ブロックのエントリー数にばらつきがある場合、数の多いブロックの勝者でかつアルファベット順の早い方から先にシードにし、その他ブロックの勝者で抽選を行なう(ただし、シードにする者がいるブロックに棄権者がいて予選での試合数が減っていた場合でも考慮しない)。
    - (b)全ブロックのエントリー数が同じ場合、予選ブロックで失ったゲーム数、失点数の少ない順にシードにし、その他のブロックの勝者で抽選を行う。
3. 参加資格:
  - ・選手本人又は保護者は、試合の主審および線審が出来ること。  
主審が出来る = スコアシートを書けるという意味。
  - ・大会当日、受付時間内に受付しない者(またはチーム)は棄権とする。
  - ・年齢および経験(個人戦6部以外)、居住地、国籍、人種などの制限はない。
  - ・入賞者およびチームメンバーは、以後1年間、その種目およびレベル(\*2)より下位へ出場出来ない(種目が成立した時の入賞に限る)。しかし、上位への出場は制限しない。  
更に優勝者およびチームメンバーは、以後1年間、その種目およびレベル(\*2)より上位にのみ出場できる(1部を除く。種目が成立した時の優勝に限る)。  
1年前まで結果に遡り、第14回大会の参加資格に適應する。
  - (例)団体戦男子2部(個人戦3~4部レベル)の優勝チームメンバーは、以後1年間に開催される団体戦では1部、個人戦では2部以上に出場しなければならない。
  - ・種目、レベル(\*2)および個人戦6部の制限を逸脱してエントリーしたことに主催者が気づかなかつた場合でも発覚した時点で失格とする。
  - ・本開催要項に違反した者は、発覚した時点で失格とする。
  - (\*2)個人戦1~2部 = 団体戦1部、個人戦3~4部 = 団体戦2部、個人戦5~6部 = 団体戦3部を指標とし、団体戦種目の枠をレベルと呼ぶ。(18.その他 (10)参照)
4. 表彰: 三位まで表彰する。 賞状と副賞がある
5. 種目の目安(個人戦) 6部だけは目安ではなく制限
  - 1部: 高校生以上の全国大会または東日本大会経験者
  - 2部: 大学生以上の過去3年以上経験者、高校生の全道大会経験者、中学生の全国大会経験者
  - 3部: 大学生以上の過去3年以上経験者、高校生の地区大会ベスト16以上、中学生の全道大会経験者、小学生(高学年)の全道大会ベスト8以上(\*3)
  - 4部: 高校生以上の経験者、中学生の地区大会ベスト16以上または全市大会経験者(\*4)、小学生(高学年)の全道大会経験者(\*5)
  - 5部: 高校生以上の初心者または50歳以上、小学生および中学生の6部に該当しない者
  - 6部: 小学生および中学生で実練習日数が合計200日以内の者(\*6)  
6部以外制限はない。小学生が高校生や大人と対戦することがある。  
6部以外は目安で逸脱してもかまわない。しかし、目安を無視して下の種目に出場して他の選手からクレームが出ないように注意すること。ただし、大人は実力や年齢に応じて最大5部まで下げて出場できる。

# 第14回 大谷地クラブオープン【個人戦】 申込み状況

開催日：平成25年9月21日(土) 会場：札幌市豊平区体育館

募集期間：(一次)8/26(月)9時～8/30(金)17時、(二次)9/2(月)9時～9/6(金)17時

H25(2013)/9/7 (1時)現在

## 【男子】

|    | 未就学児 | 小学生 | 中学生 | 高校生 | ハイティーン | 20歳代 | 30歳代 | 40歳代 | 50歳代 | 60歳代 | 70歳代 | 合計  |
|----|------|-----|-----|-----|--------|------|------|------|------|------|------|-----|
| 1部 |      |     | 1   | 2   |        | 6    | 1    |      |      |      |      | 10  |
| 2部 |      |     | 2   |     |        | 1    | 1    |      |      |      |      | 4   |
| 3部 |      |     | 3   | 11  |        | 2    | 1    | 3    |      |      |      | 20  |
| 4部 |      | 1   | 8   | 19  | 1      | 3    | 6    | 2    |      |      |      | 40  |
| 5部 |      | 1   | 18  |     |        |      | 1    |      |      |      |      | 20  |
| 6部 |      | 3   | 9   |     |        |      |      |      |      |      |      | 12  |
| 小計 | 0    | 5   | 41  | 32  | 1      | 12   | 9    | 6    | 0    | 0    | 0    | 106 |

## 【女子】

|    | 未就学児 | 小学生 | 中学生 | 高校生               | ハイティーン | 20歳代 | 30歳代 | 40歳代 | 50歳代 | 60歳代 | 70歳代 | 合計 |   |
|----|------|-----|-----|-------------------|--------|------|------|------|------|------|------|----|---|
| 1部 |      |     |     | 女子1部は不成立(エントリーなし) |        |      |      |      |      |      |      |    | 0 |
| 2部 |      |     | 1   | 1                 |        |      | 1    |      |      |      |      | 3  |   |
| 3部 |      |     |     | 2                 |        | 1    |      | 1    |      |      |      | 4  |   |
| 4部 |      |     | 13  | 7                 |        |      |      |      |      |      |      | 20 |   |
| 5部 |      | 4   | 22  |                   |        |      |      |      | 1    |      |      | 27 |   |
| 6部 |      | 10  | 10  |                   |        |      |      |      |      |      |      | 20 |   |
| 小計 | 0    | 14  | 46  | 10                | 0      | 1    | 1    | 1    | 1    | 0    | 0    | 74 |   |

|    |   |    |    |    |   |    |    |   |   |   |   |     |
|----|---|----|----|----|---|----|----|---|---|---|---|-----|
| 合計 | 0 | 19 | 87 | 42 | 1 | 13 | 10 | 7 | 1 | 0 | 0 | 180 |
|----|---|----|----|----|---|----|----|---|---|---|---|-----|

定員180人

# タイムテーブル

平成25年9月21日(土)

札幌市豊平区体育館

|                        | 1コート                | 2コート                 | 3コート                    | 4コート                 | 5コート                    | 6コート                 | 7コート                 | 8コート                 | 9コート                   | 10コート               | 11コート               | 12コート                 |
|------------------------|---------------------|----------------------|-------------------------|----------------------|-------------------------|----------------------|----------------------|----------------------|------------------------|---------------------|---------------------|-----------------------|
| 08:45                  | 開場 / 受付 / ウォームアップ練習 |                      |                         |                      |                         |                      |                      |                      |                        |                     |                     |                       |
| 09:00                  | 開会式                 |                      |                         |                      |                         |                      |                      |                      |                        |                     |                     |                       |
| 09:20                  | WS5-A-1             | WS5-B-1              | WS5-C-1                 | WS5-D-1              | WS5-E-1                 | MS4-A-1              | MS4-A-2              | MS4-B-1              | MS4-B-2                | MS4-C-1             | MS4-D-1             | MS4-E-1               |
| <b>主審</b>              | 奥村和哉(小4)<br>(平岡公園小) | 木島史基(中2)<br>(あいの里東中) | 本間大貴(中1)<br>(アムネー★スター)  | 菊地爽太(中1)<br>(西部スイング) | 高橋潤基(中3)<br>(あいの里東中)    | 宮本猛(高1)<br>(☆UNITE☆) | 森貴義②<br>(NOTITLE)    | 佐藤広夢(中3)<br>(あいの里東中) | 越智岬平②<br>(Libre)       | 奥村拓哉(高1)<br>(札幌南高)  | 佐々木和志④<br>(NOTITLE) | 入江元太(高1)<br>(札幌南高)    |
| <b>線審</b>              | 大町勇太(中2)<br>(登寒中)   | 樋口魁(中1)<br>(大麻中)     | 薬谷幸繁③<br>(NOTITLE)      | 長谷川稜(中1)<br>(大麻中)    | 本田桃己(中2)<br>(藻岩中)       | 田中雅人(中3)<br>(日章中)    | 小島雄士(高2)<br>(札幌清田高)  | 松岡俊(高2)<br>(札幌清田高)   | 大野圭祐(高2)<br>(NOTITLE)  | 佐々木博一③<br>(大谷地★クラブ) | 田中綾一(高3)<br>(札幌白石高) | 池田文人④<br>(北大職員バド)     |
|                        | 角内創(中1)<br>(大麻中)    | 吉田前(中1)<br>(西部スイング)  | 宮本果恵(小6)<br>(ヴィクトリーカフェ) | 相馬佑梨(中1)<br>(篠路西中)   | 小林瑞希(小6)<br>(ヴィクトリーカフェ) | 中西秀明(中3)<br>(大麻中)    | 瀧本知紗(中2)<br>(白石ジュニア) | 堀之内愛(高1)<br>(恵庭南高)   | 佐々木琴音(中2)<br>(NOTITLE) | 末武小麦(中3)<br>(柏ヶ丘中)  | 服部輝来(中2)<br>(藻岩中)   | 原子美来(中3)<br>(アベンジャーズ) |
| 09:45                  | WS5-F-1             | WS5-G-1              | WS5-H-1                 | WS5-I-1              | MS5-A-1                 | MS4-F-1              | MS4-G-1              | MS4-H-1              | MS4-I-1                | MS4-J-1             | MS4-K-1             | MS4-L-1               |
| 10:10                  | MS5-A-2             | MS5-B-1              | MS5-B-2                 | MS5-C-1              | MS5-D-1                 | MS3-A-1              | MS3-A-2              | MS3-B-1              | MS3-B-2                | MS3-C-1             | MS3-D-1             | MS3-E-1               |
| 10:35                  | MS5-E-1             | MS5-F-1              | WS6-A-1                 | WS6-A-2              | WS6-B-1                 | MS3-F-1              | WS4-A-1              | WS4-A-2              | WS4-B-1                | WS4-B-2             | WS4-C-1             | WS4-D-1               |
| 11:00                  | WS6-B-2             | WS6-C-1              | WS6-D-1                 | WS6-E-1              | WS6-F-1                 | WS4-E-1              | WS4-F-1              | MS1-A-1              | MS1-A-2                | MS1-B-1             | MS1-C-1             | MS2-1                 |
| 11:25                  | MS6-A-1             | MS6-B-1              | MS6-C-1                 | MS6-D-1              | WS5-A-2                 | MS2-2                | WS3-1                | WS3-2                | WS2-1                  | MS4-A-3             | MS4-A-4             | MS4-B-3               |
| 11:50                  | WS5-B-2             | WS5-C-2              | WS5-D-2                 | WS5-E-2              | WS5-F-2                 | MS4-B-4              | MS4-C-2              | MS4-D-2              | MS4-E-2                | MS4-F-2             | MS4-G-2             | MS4-H-2               |
| 12:15                  | WS5-G-2             | WS5-H-2              | WS5-I-2                 | MS5-A-3              | MS5-A-4                 | MS4-I-2              | MS4-J-2              | MS4-K-2              | MS4-L-2                | MS3-A-3             | MS3-A-4             | MS3-B-3               |
| 12:40                  | MS5-B-3             | MS5-B-4              | MS5-C-2                 | MS5-D-2              | MS5-E-2                 | MS3-B-4              | MS3-C-2              | MS3-D-2              | MS3-E-2                | MS3-F-2             | WS4-A-3             | WS4-A-4               |
| 13:05                  | MS5-F-2             | WS6-A-3              | WS6-A-4                 | WS6-B-3              | WS6-B-4                 | WS4-B-3              | WS4-B-4              | WS4-C-2              | WS4-D-2                | WS4-E-2             | WS4-F-2             | MS1-A-3               |
| 13:30                  | WS6-C-2             | WS6-D-2              | WS6-E-2                 | WS6-F-2              | MS6-A-2                 | MS1-A-4              | MS1-B-2              | MS1-C-2              | MS2-3                  | MS2-4               | WS3-3               | WS3-4                 |
| 13:55                  | MS6-B-2             | MS6-C-2              | MS6-D-2                 | WS5-A-3              | WS5-B-3                 | WS2-2                | MS4-A-5              | MS4-A-6              | MS4-B-5                | MS4-B-6             | MS4-C-3             | MS4-D-3               |
| 14:20                  | WS5-C-3             | WS5-D-3              | WS5-E-3                 | WS5-F-3              | WS5-G-3                 | MS4-E-3              | MS4-F-3              | MS4-G-3              | MS4-H-3                | MS4-I-3             | MS4-J-3             | MS4-K-3               |
| 14:45                  | WS5-H-3             | WS5-I-3              | MS5-A-5                 | MS5-A-6              | MS5-B-5                 | MS4-L-3              | MS3-A-5              | MS3-A-6              | MS3-B-5                | MS3-B-6             | MS3-C-3             | MS3-D-3               |
| 15:10                  | MS5-B-6             | MS5-C-3              | MS5-D-3                 | MS5-E-3              | MS5-F-3                 | MS3-E-3              | MS3-F-3              | WS4-A-5              | WS4-A-6                | WS4-B-5             | WS4-B-6             | WS4-C-3               |
| 15:35                  | WS6-A-5             | WS6-A-6              | WS6-B-5                 | WS6-B-6              | WS6-C-3                 | WS4-D-3              | WS4-E-3              | WS4-F-3              | MS1-A-5                | MS1-A-6             | MS1-B-3             | MS1-C-3               |
| 16:00                  | お楽しみ抽選会(30分)(*2)    |                      |                         |                      |                         |                      |                      |                      |                        |                     |                     |                       |
| 16:30                  | WS6-D-3             | WS6-E-3              | WS6-F-3                 | MS6-A-3              | MS6-B-3                 | MS2-5                | MS2-6                | WS3-5                | WS3-6                  | WS2-3               | MS4-1               | MS4-2                 |
| 16:55                  | MS6-C-3             | MS6-D-3              | WS5-1                   | MS5-1                | MS5-2                   | MS4-3                | MS4-4                | MS3-1                | MS3-2                  | WS4-1               | WS4-2               |                       |
| 17:20                  | WS6-1               | WS6-2                | MS6-1                   | MS6-2                | WS5-2                   | MS1-1                | MS4-5                | MS4-6                | MS4-7                  | MS4-8               | MS3-3               | MS3-4                 |
| 17:45                  | WS5-3               | WS5-4                | WS5-5                   | MS5-3                | MS5-4                   | WS4-3                | WS4-4                | MS1-決勝               | MS4-9                  | MS4-10              |                     |                       |
| 18:10                  | WS6-3               | WS6-4                | MS6-決勝                  | MS6-三決               | WS5-6                   | MS3-決勝               | MS3-三決               | WS4-決勝               | WS4-三決                 |                     |                     |                       |
| 18:35                  | WS5-7               | MS5-決勝               | MS5-三決                  | WS6-決勝               | WS6-三決                  | MS4-決勝               | MS4-三決               |                      |                        |                     |                     |                       |
| 19:00                  | WS5-決勝              | WS5-三決               |                         |                      |                         |                      |                      |                      |                        |                     |                     |                       |
| 試合時間が伸びた時のための予備時間(65分) |                     |                      |                         |                      |                         |                      |                      |                      |                        |                     |                     |                       |
| 20:30                  | 表彰式 / 閉会式           |                      |                         |                      |                         |                      |                      |                      |                        |                     |                     |                       |
| 20:45                  | 会場撤去作業(*1)          |                      |                         |                      |                         |                      |                      |                      |                        |                     |                     |                       |

(\*1) 大会スタッフ全員で作業

(\*2) 「お楽しみ抽選会」は参加選手全員が対象ですが、抽選会の場に選手本人がいない場合は景品をお受け取り頂く権利がありません。

(\*3) 得点は21点(5~6部は15点) ※途中から点数制限することがあります。

(\*4) 1~5コートは、主に5~6部で使用します。

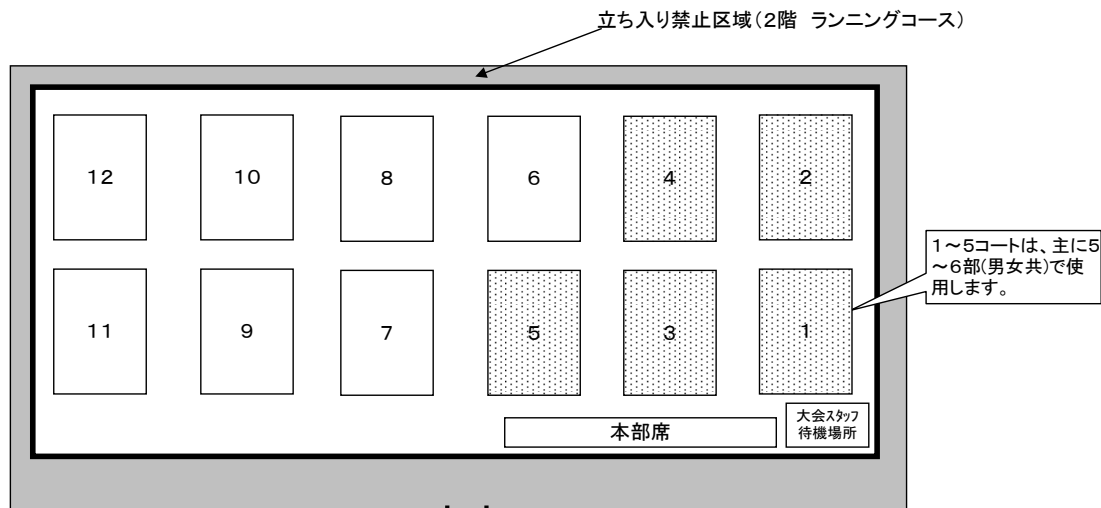

第14回 大谷地クラブオープン バドミントン大会／札幌市豊平区体育館(平成25年9月21日)

| 男子シングルス1部<br>Aブロック       | 松本 | 山下 | 堀江      | 溝渕 | 勝敗                        | 順位 |
|--------------------------|----|----|---------|----|---------------------------|----|
| 松本 恵吾② (大谷地★クラブ)         |    | 5  | ○<br>-X | 1  | M 1-0<br>G 2-0<br>P 42-0  |    |
| 山下 大智② (H. I. D. E. クラブ) | 5  |    | ○<br>-X | 4  | M 1-0<br>G 2-0<br>P 42-0  |    |
| 堀江 悠生 (高2) (登別明日)        | ×  | ×  |         | ×  | M 0-3<br>G 0-6<br>P 0-126 | 4  |
| 溝渕 海太 (中3) (アベンジャーズ)     | 1  | 4  | ○<br>-X |    | M 1-0<br>G 2-0<br>P 42-0  |    |

| 男子シングルス1部<br>Bブロック | 木村 | 吉田 | 檜山 | 勝敗 | 順位 |
|--------------------|----|----|----|----|----|
| 木村 優希② (ノースサイン)    |    | 3  | 1  |    |    |
| 吉田 真② (大谷地★クラブ)    | 3  |    | 2  |    |    |
| 檜山 和紀② (札幌龍谷)      | 1  | 2  |    |    |    |

| 男子シングルス1部<br>Cブロック       | 木野 | 奥山 | 樫野 | 勝敗 | 順位 |
|--------------------------|----|----|----|----|----|
| 木野 俊悟 (高2) (札幌清田高校)      |    | 3  | 1  |    |    |
| 奥山 祐輝② (H. I. D. E. クラブ) | 3  |    | 2  |    |    |
| 樫野 彰③ (ノースサイン)           | 1  | 2  |    |    |    |

男子シングルス1部 決勝トーナメント

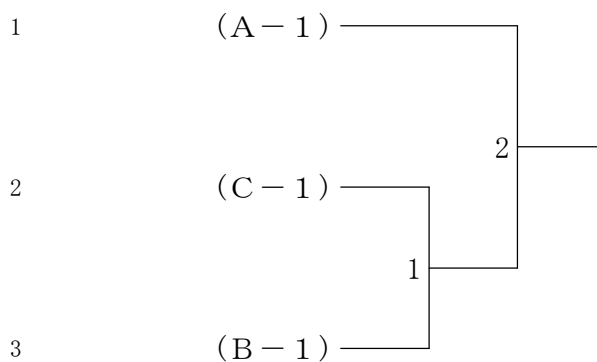

| 男子シングルス2部            | 横山 | 東海林 | 阿部 | 吉田 | 勝敗 | 順位 |
|----------------------|----|-----|----|----|----|----|
| 横山 薫④ (大谷地★クラブ)      |    | 5   | 3  | 1  |    |    |
| 東海林 尚輝 (中3) (札幌北中学校) | 5  |     | 2  | 4  |    |    |
| 阿部 啓太 (中3) (アベンジャーズ) | 3  | 2   |    | 6  |    |    |
| 吉田 敬幸② (ヴィクトリーカフェ)   | 1  | 4   | 6  |    |    |    |

第14回 大谷地クラブオープン バドミントン大会／札幌市豊平区体育館(平成25年9月21日)

| 男子シングルス3部<br>Aブロック  | 宮本 | 森 | 小島 | 田中 | 勝敗 | 順位 |
|---------------------|----|---|----|----|----|----|
| 宮本 猛 (高1) (☆UNITE☆) |    | 5 | 3  | 1  |    |    |
| 森 貴義② (NO TITLE)    | 5  |   | 2  | 4  |    |    |
| 小島 雄士 (高2) (札幌清田高校) | 3  | 2 |    | 6  |    |    |
| 田中 雅人 (中3) (日章中学校)  | 1  | 4 | 6  |    |    |    |

| 男子シングルス3部<br>Bブロック    | 佐藤 | 越智 | 大野 | 松岡 | 勝敗 | 順位 |
|-----------------------|----|----|----|----|----|----|
| 佐藤 広夢 (中3) (あいの里東中学校) |    | 5  | 3  | 1  |    |    |
| 越智 岬平② (Libre (リブル))  | 5  |    | 2  | 4  |    |    |
| 大野 圭祐 (高2) (NO TITLE) | 3  | 2  |    | 6  |    |    |
| 松岡 俊 (高2) (札幌清田高校)    | 1  | 4  | 6  |    |    |    |

| 男子シングルス3部<br>Cブロック   | 奥村 | 武田 | 佐々木 | 勝敗 | 順位 |
|----------------------|----|----|-----|----|----|
| 奥村 拓哉 (高1) (札幌南高校)   |    | 3  | 1   |    |    |
| 武田 貴聖 (高1) (☆UNITE☆) | 3  |    | 2   |    |    |
| 佐々木 博一③ (大谷地★クラブ)    | 1  | 2  |     |    |    |

| 男子シングルス3部<br>Dブロック   | 佐々木 | 山本 | 田中 | 勝敗 | 順位 |
|----------------------|-----|----|----|----|----|
| 佐々木 和志④ (NO TITLE)   |     | 3  | 1  |    |    |
| 山本 亘輝 (高1) (☆UNITE☆) | 3   |    | 2  |    |    |
| 田中 綾一 (高3) (札幌白石高校)  | 1   | 2  |    |    |    |

| 男子シングルス3部<br>Eブロック   | 入江 | 井上 | 池田 | 勝敗 | 順位 |
|----------------------|----|----|----|----|----|
| 入江 元太 (高1) (札幌南高校)   |    | 3  | 1  |    |    |
| 井上 海斗 (高1) (☆UNITE☆) | 3  |    | 2  |    |    |
| 池田 文人④ (北大職員バド)      | 1  | 2  |    |    |    |

| 男子シングルス3部<br>Fブロック     | 中西 | 矢口 | 木村 | 勝敗 | 順位 |
|------------------------|----|----|----|----|----|
| 中西 秀明 (中3) (江別市立大麻中学校) |    | 3  | 1  |    |    |
| 矢口 航平 (高1) (☆UNITE☆)   | 3  |    | 2  |    |    |
| 木村 勝④ (大谷地★クラブ)        | 1  | 2  |    |    |    |

男子シングルス3部 決勝トーナメント

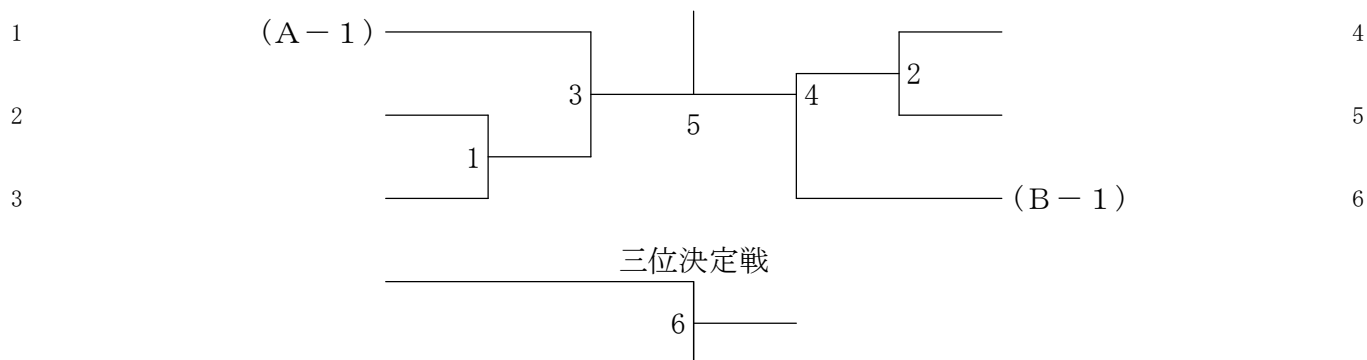

第14回 大谷地クラブオープン バドミントン大会／札幌市豊平区体育館(平成25年9月21日)

| 男子シングルス4部<br>Aブロック      | 高野 | 下地 | 木野 | 櫻井 | 勝敗 | 順位 |
|-------------------------|----|----|----|----|----|----|
| 高野 大地② (スターズ&ライトニング)    |    | 5  | 3  | 1  |    |    |
| 下地 貴之 (高1) (恵庭南高校)      | 5  |    | 2  | 4  |    |    |
| 木野 舜梧 (小5) (フューチャー★スター) | 3  | 2  |    | 6  |    |    |
| 櫻井 省吾③ (滝川)             | 1  | 4  | 6  |    |    |    |

| 男子シングルス4部<br>Bブロック      | 櫻井 | 鳴海 | 金井 | 安藤 | 勝敗 | 順位 |
|-------------------------|----|----|----|----|----|----|
| 櫻井 麻人③ (滝川)             |    | 5  | 3  | 1  |    |    |
| 鳴海 風太郎 (中2) (宝蘭市立桜蘭中学校) | 5  |    | 2  | 4  |    |    |
| 金井 駿亮 (高1) (札幌工業)       | 3  | 2  |    | 6  |    |    |
| 安藤 翔 (高2) (恵庭南高校)       | 1  | 4  | 6  |    |    |    |

| 男子シングルス4部<br>Cブロック    | 牧 | 古田 | 伏見 | 勝敗 | 順位 |
|-----------------------|---|----|----|----|----|
| 牧 優太 (中2) (江別市立大麻中学校) |   | 3  | 1  |    |    |
| 古田 大樹 (高2) (札幌工業)     | 3 |    | 2  |    |    |
| 伏見 直人 (高2) (札幌月寒高校)   | 1 | 2  |    |    |    |

| 男子シングルス4部<br>Dブロック   | 鈴木 | 前東 | 鶴巻 | 勝敗 | 順位 |
|----------------------|----|----|----|----|----|
| 鈴木 広大② (スターズ&ライトニング) |    | 3  | 1  |    |    |
| 前東 涼太 (高1) (恵庭南高校)   | 3  |    | 2  |    |    |
| 鶴巻 岳 (中2) (発寒中学校)    | 1  | 2  |    |    |    |

| 男子シングルス4部<br>Eブロック    | 佐藤 | 大島 | 中村 | 勝敗 | 順位 |
|-----------------------|----|----|----|----|----|
| 佐藤 希望 (中2) (発寒中学校)    |    | 3  | 1  |    |    |
| 大島 大樹 (高2) (恵庭南高校)    | 3  |    | 2  |    |    |
| 中村 太介 (高2) (NO TITLE) | 1  | 2  |    |    |    |

| 男子シングルス4部<br>Fブロック   | 伊藤 | 徳山 | 當摩 | 勝敗 | 順位 |
|----------------------|----|----|----|----|----|
| 伊藤 裕樹④ (スターズ&ライトニング) |    | 3  | 1  |    |    |
| 徳山 優斗 (中3) (北白石中学校)  | 3  |    | 2  |    |    |
| 當摩 司 (高2) (恵庭南高校)    | 1  | 2  |    |    |    |

| 男子シングルス4部<br>Gブロック  | 坂本 | 新谷 | 金沢 | 勝敗 | 順位 |
|---------------------|----|----|----|----|----|
| 坂本 拓実 (高1) (札幌月寒高校) |    | 3  | 1  |    |    |
| 新谷 岳彦③ (NO TITLE)   | 3  |    | 2  |    |    |
| 金沢 優輝 (高1) (札幌南高校)  | 1  | 2  |    |    |    |

| 男子シングルス4部<br>Hブロック     | 栴澤 | 畠山 | 渡辺 | 勝敗 | 順位 |
|------------------------|----|----|----|----|----|
| 栴澤 飛翔 (中3) (宝蘭市立桜蘭中学校) |    | 3  | 1  |    |    |
| 畠山 祐太郎 (高1) (札幌新陽高校)   | 3  |    | 2  |    |    |
| 渡辺 靖庸③ (深川中OB)         | 1  | 2  |    |    |    |

| 男子シングルス4部<br>Iブロック     | 井伊 | 今重 | 吉江 | 勝敗 | 順位 |
|------------------------|----|----|----|----|----|
| 井伊 正則④ (スターズ&ライトニング)   |    | 3  | 1  |    |    |
| 今重 克哉 (高2) (札幌工業)      | 3  |    | 2  |    |    |
| 吉江 秀哉 (中2) (江別市立大麻中学校) | 1  | 2  |    |    |    |

| 男子シングルス4部<br>Jブロック     | 菅原 | 末永 | 扇谷 | 勝敗 | 順位 |
|------------------------|----|----|----|----|----|
| 菅原 将輝 (高1) (恵庭南高校)     |    | 3  | 1  |    |    |
| 末永 学 (高1) (札幌南高校)      | 3  |    | 2  |    |    |
| 扇谷 直希 (中2) (江別市立大麻中学校) | 1  | 2  |    |    |    |



| 男子シングルス4部<br>Kブロック | 飴谷 | 関矢 | 柳谷 | 勝敗 | 順位 |
|--------------------|----|----|----|----|----|
| 飴谷 裕次郎① (大谷地★クラブ)  |    | 3  | 1  |    |    |
| 関矢 伊吹 (高1) (恵庭南高校) | 3  |    | 2  |    |    |
| 柳谷 勝也 (高1) (札幌工業)  | 1  | 2  |    |    |    |

| 男子シングルス4部<br>Lブロック   | 佐藤 | 朝倉 | 斉藤 | 勝敗 | 順位 |
|----------------------|----|----|----|----|----|
| 佐藤 瑞輝 (高1) (恵庭南高校)   |    | 3  | 1  |    |    |
| 朝倉 佳永② (スターズ&ライトニング) | 3  |    | 2  |    |    |
| 斉藤 勇気 (高2) (札幌工業)    | 1  | 2  |    |    |    |

男子シングルス4部 決勝トーナメント

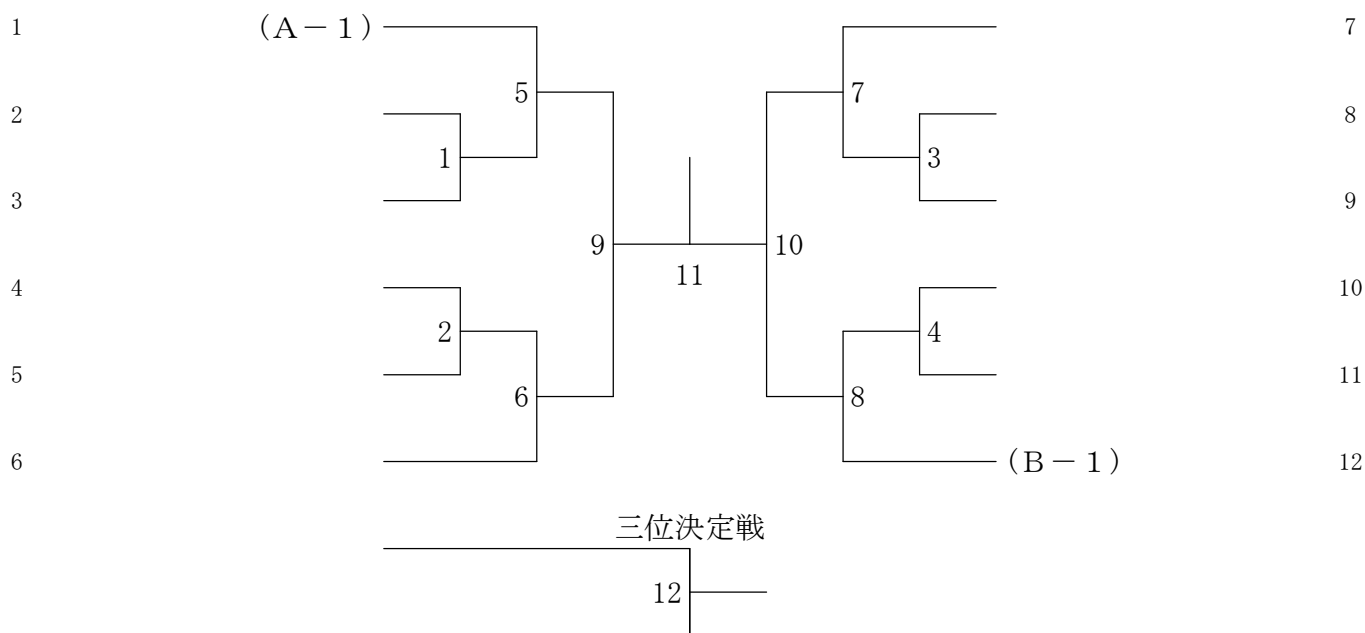

シングルスなら、大谷地クラブオープン！



大谷地クラブは、バドミントンを通して年齢を超えた仲間の輪を広げ  
バドミントン競技人口の増加、地域の活性化に貢献します

<http://ooyachi.com/>



第14回 大谷地クラブオープン バドミントン大会／札幌市豊平区体育館(平成25年9月21日)

| 男子シングルス6部<br>Aブロック     | 本間 | 高橋 | 佐藤 | 勝敗 | 順位 |
|------------------------|----|----|----|----|----|
| 本間 遙己 (小6) (ヴィクトリーカフェ) |    | 3  | 1  |    |    |
| 高橋 幸希 (中1) (白石中学校)     | 3  |    | 2  |    |    |
| 佐藤 良幸 (中1) (篠路西中学校)    | 1  | 2  |    |    |    |

| 男子シングルス6部<br>Bブロック  | 藤原 | 野上 | 加藤 | 勝敗 | 順位 |
|---------------------|----|----|----|----|----|
| 藤原 琉羽 (中1) (白石中学校)  |    | 3  | 1  |    |    |
| 野上 享祐 (中1) (篠路西中学校) | 3  |    | 2  |    |    |
| 加藤 誉士 (小3) (旭小学校)   | 1  | 2  |    |    |    |

| 男子シングルス6部<br>Cブロック      | 渡部 | 本間 | 菅原 | 勝敗 | 順位 |
|-------------------------|----|----|----|----|----|
| 渡部 幸希 (中1) (篠路西中学校)     |    | 3  | 1  |    |    |
| 本間 吏貴 (小3) (フューチャー★スター) | 3  |    | 2  |    |    |
| 菅原 靖 (中1) (白石中学校)       | 1  | 2  |    |    |    |

| 男子シングルス6部<br>Dブロック  | 杉森 | 佐橋 | 大野 | 勝敗 | 順位 |
|---------------------|----|----|----|----|----|
| 杉森 裕斗 (中1) (篠路西中学校) |    | 3  | 1  |    |    |
| 佐橋 諒哉 (中1) (白石中学校)  | 3  |    | 2  |    |    |
| 大野 宏太 (中1) (篠路西中学校) | 1  | 2  |    |    |    |

男子シングルス6部 決勝トーナメント

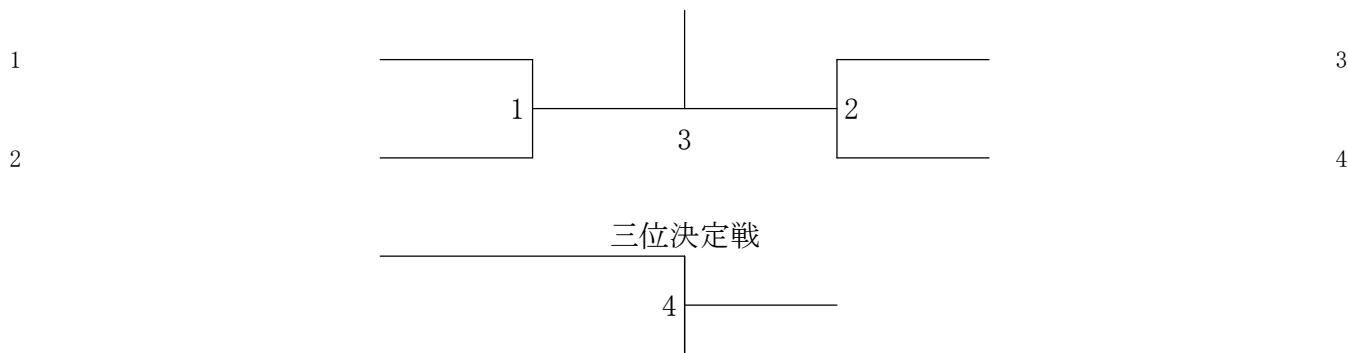

| 女子シングルス2部           | 安田 | 兼本 | 水上 | 勝敗 | 順位 |
|---------------------|----|----|----|----|----|
| 安田 恵里③ (ヴィクトリーカフェ)  |    | 3  | 1  |    |    |
| 兼本 咲季 (高2) (札幌龍谷)   | 3  |    | 2  |    |    |
| 水上 春菜 (中1) (白石ジュニア) | 1  | 2  |    |    |    |

第14回 大谷地クラブオープン バドミントン大会／札幌市豊平区体育館(平成25年9月21日)

| 女子シングルス3部           | 東海林 | 梅 木 | 岡 田 | 横 井 | 勝 敗 | 順位 |
|---------------------|-----|-----|-----|-----|-----|----|
| 東海林 るみか(高3) (BBチーム) |     | 5   | 3   | 1   |     |    |
| 梅木 まこと④(ヴィクトリーカフェ)  | 5   |     | 2   | 4   |     |    |
| 岡田 梨沙(高2) (札幌龍谷)    | 3   | 2   |     | 6   |     |    |
| 横井 紅音②(NO TITLE)    | 1   | 4   | 6   |     |     |    |

| 女子シングルス4部<br>Aブロック   | 瀧 本 | 堀之内 | 鈴 木 | 蓮 井 | 勝 敗 | 順位 |
|----------------------|-----|-----|-----|-----|-----|----|
| 瀧本 知紗(中2) (白石ジュニア)   |     | 5   | 3   | 1   |     |    |
| 堀之内 愛(高1) (恵庭南高校)    | 5   |     | 2   | 4   |     |    |
| 鈴木 遥夏(高1) (大谷地★クラブ)  | 3   | 2   |     | 6   |     |    |
| 蓮井 茜(中2) (江別市立大麻中学校) | 1   | 4   | 6   |     |     |    |

| 女子シングルス4部<br>Bブロック    | 佐々木 | 末 武 | 堤 | 対 馬 | 勝 敗 | 順位 |
|-----------------------|-----|-----|---|-----|-----|----|
| 佐々木 琴音(中2) (NO TITLE) |     | 5   | 3 | 1   |     |    |
| 末武 小麦(中3) (柏ヶ丘中学校)    | 5   |     | 2 | 4   |     |    |
| 堤 曉香(高1) (札幌龍谷)       | 3   | 2   |   | 6   |     |    |
| 対馬 祐希(中2) (江別市立大麻中学校) | 1   | 4   | 6 |     |     |    |

| 女子シングルス4部<br>Cブロック    | 服 部 | 佐々木 | 鷲 頭 | 勝 敗 | 順位 |
|-----------------------|-----|-----|-----|-----|----|
| 服部 輝来(中2) (藻岩中学校)     |     | 3   | 1   |     |    |
| 佐々木 鞠奈(高2) (札幌龍谷)     | 3   |     | 2   |     |    |
| 鷲頭 彩吹(中2) (江別市立大麻中学校) | 1   | 2   |     |     |    |

| 女子シングルス4部<br>Dブロック    | 原 子 | 大 島 | 佐々木 | 勝 敗 | 順位 |
|-----------------------|-----|-----|-----|-----|----|
| 原子 美来(中3) (アベンジャーズ)   |     | 3   | 1   |     |    |
| 大島 優香(高1) (札幌龍谷)      | 3   |     | 2   |     |    |
| 佐々木 美月(高2) (NO TITLE) | 1   | 2   |     |     |    |

| 女子シングルス4部<br>Eブロック    | 本 田 | 大 羽 | 遠 藤 | 勝 敗 | 順位 |
|-----------------------|-----|-----|-----|-----|----|
| 本田 美知花(中3) (アベンジャーズ)  |     | 3   | 1   |     |    |
| 大羽 咲良(中2) (江別市立大麻中学校) | 3   |     | 2   |     |    |
| 遠藤 唯菜(中2) (稲陵中学校)     | 1   | 2   |     |     |    |

| 女子シングルス4部<br>Fブロック    | 加 藤 | 村 井 | 神 子 | 勝 敗 | 順位 |
|-----------------------|-----|-----|-----|-----|----|
| 加藤 瑞菜(中3) (八条中学校)     |     | 3   | 1   |     |    |
| 村井 紗菜(中2) (江別市立大麻中学校) | 3   |     | 2   |     |    |
| 神子 真美(高1) (恵庭南高校)     | 1   | 2   |     |     |    |

女子シングルス4部 決勝トーナメント

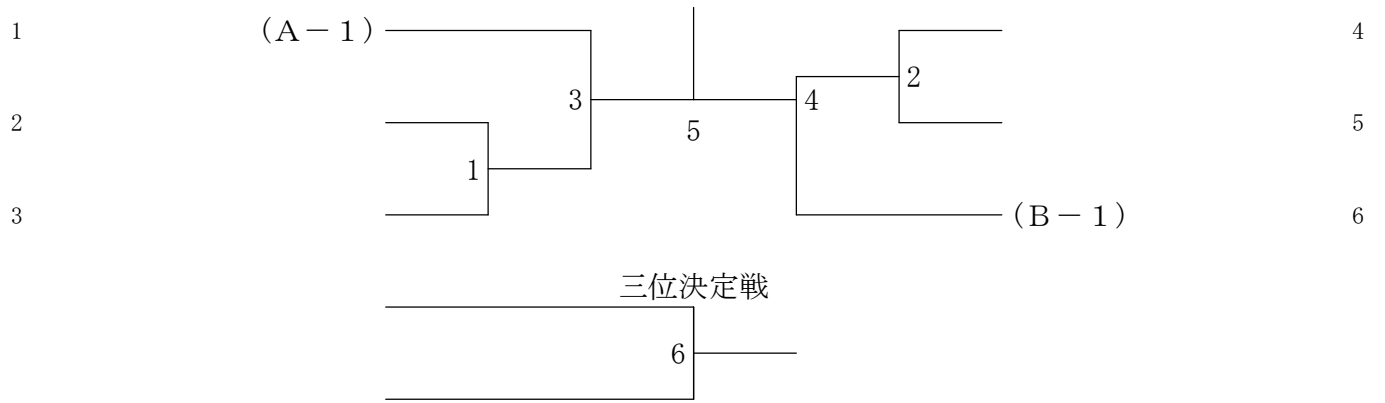

女子シングルス5部 決勝トーナメント

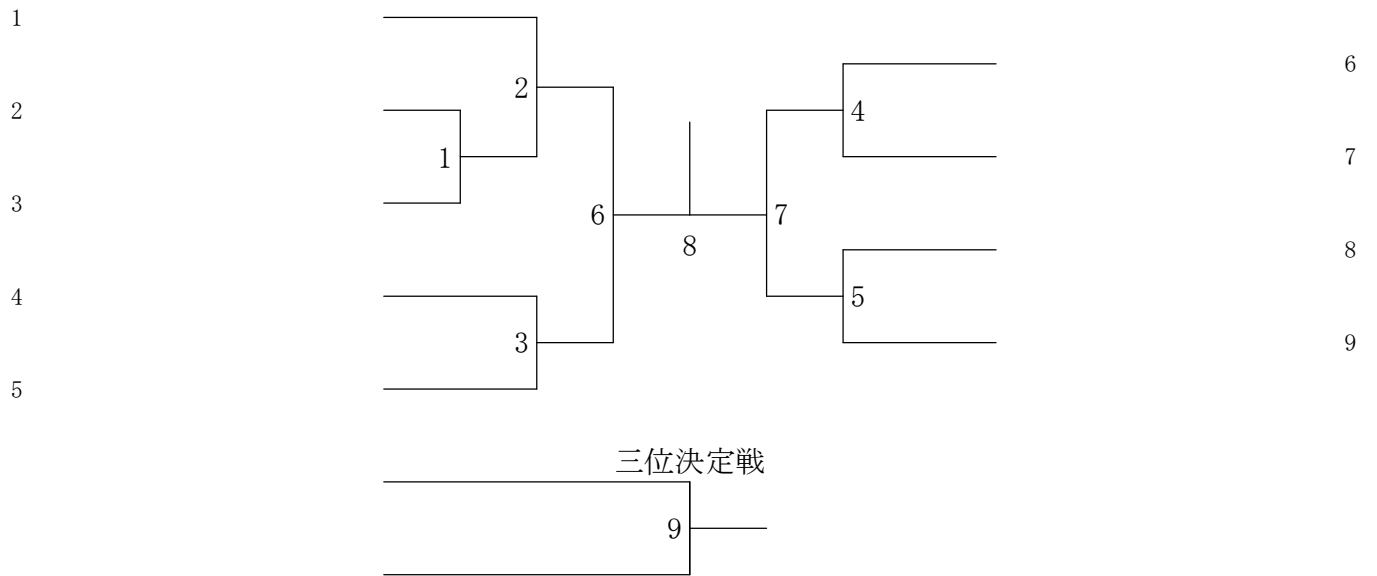

第14回 大谷地クラブオープン バドミントン大会／札幌市豊平区体育館(平成25年9月21日)

| 女子シングルス5部<br>Aブロック     | 佐々木 | 塩澤 | 高橋 | 勝敗 | 順位 |
|------------------------|-----|----|----|----|----|
| 佐々木 乙嶺 (中2) (あいの里東中学校) |     | 3  | 1  |    |    |
| 塩澤 美咲 (中2) (江別市立大麻中学校) | 3   |    | 2  |    |    |
| 高橋 杏奈 (中2) (篠路西中学校)    | 1   | 2  |    |    |    |

| 女子シングルス5部<br>Bブロック         | 高橋 | 廣川 | 工藤 | 勝敗 | 順位 |
|----------------------------|----|----|----|----|----|
| 高橋 真紀 <sup>⑤</sup> (豊里町内会) |    | 3  | 1  |    |    |
| 廣川 葵 (中2) (江別市立大麻中学校)      | 3  |    | 2  |    |    |
| 工藤 優香 (中2) (篠路西中学校)        | 1  | 2  |    |    |    |

| 女子シングルス5部<br>Cブロック     | 土井川 | 西澤 | 黒田 | 勝敗 | 順位 |
|------------------------|-----|----|----|----|----|
| 土井川 舞花 (小6) (札幌清田ジュニア) |     | 3  | 1  |    |    |
| 西澤 まり (中3) (ヴィクトリーカフェ) | 3   |    | 2  |    |    |
| 黒田 花音 (中2) (江別市立大麻中学校) | 1   | 2  |    |    |    |

| 女子シングルス5部<br>Dブロック      | 大塚 | 山下 | 近藤 | 勝敗 | 順位 |
|-------------------------|----|----|----|----|----|
| 大塚 未遥 (中2) (篠路西中学校)     |    | 3  | 1  |    |    |
| 山下 有沙 (中1) (西部スイング)     | 3  |    | 2  |    |    |
| 近藤 日向乃 (中3) (ヴィクトリーカフェ) | 1  | 2  |    |    |    |

| 女子シングルス5部<br>Eブロック  | 遠谷 | 藤原 | 鴻上 | 勝敗 | 順位 |
|---------------------|----|----|----|----|----|
| 遠谷 佑奈 (小6) (白石ジュニア) |    | 3  | 1  |    |    |
| 藤原 未歩 (中1) (西部スイング) | 3  |    | 2  |    |    |
| 鴻上 鈴佳 (中1) (藻岩中学校)  | 1  | 2  |    |    |    |

| 女子シングルス5部<br>Fブロック     | 菊地 | 宮本 | 細田 | 勝敗 | 順位 |
|------------------------|----|----|----|----|----|
| 菊地 未夢 (中2) (篠路西中学校)    |    | 3  | 1  |    |    |
| 宮本 真生 (中2) (白石中学校)     | 3  |    | 2  |    |    |
| 細田 早紀 (中2) (江別市立大麻中学校) | 1  | 2  |    |    |    |

| 女子シングルス5部<br>Gブロック    | 川向 | 大山 | 山内 | 勝敗 | 順位 |
|-----------------------|----|----|----|----|----|
| 川向 佳弥 (中2) (白石中学校)    |    | 3  | 1  |    |    |
| 大山 琴未 (小6) (札幌清田ジュニア) | 3  |    | 2  |    |    |
| 山内 のぞみ (中2) (篠路西中学校)  | 1  | 2  |    |    |    |

| 女子シングルス5部<br>Hブロック     | 藤嶋 | 深尾 | 正治 | 勝敗 | 順位 |
|------------------------|----|----|----|----|----|
| 藤嶋 柚季 (中2) (篠路西中学校)    |    | 3  | 1  |    |    |
| 深尾 美奈 (中2) (白石中学校)     | 3  |    | 2  |    |    |
| 正治 朱音 (中2) (江別市立大麻中学校) | 1  | 2  |    |    |    |

| 女子シングルス5部<br>Iブロック    | 清水 | 島山 | 芳賀 | 勝敗 | 順位 |
|-----------------------|----|----|----|----|----|
| 清水 明日香 (中1) (西部スイング)  |    | 3  | 1  |    |    |
| 島山 莉音 (小6) (札幌清田ジュニア) | 3  |    | 2  |    |    |
| 芳賀 里奈 (中2) (篠路西中学校)   | 1  | 2  |    |    |    |

第14回 大谷地クラブオープン バドミントン大会／札幌市豊平区体育館(平成25年9月21日)

| 女子シングルス6部<br>Aブロック     | 宮本 | 相馬 | 松本 | 高橋 | 勝敗 | 順位 |
|------------------------|----|----|----|----|----|----|
| 宮本 果恵 (小6) (ヴィクトリーカフェ) |    | 5  | 3  | 1  |    |    |
| 相馬 佑梨 (中1) (篠路西中学校)    | 5  |    | 2  | 4  |    |    |
| 松本 桃香 (中1) (江別市立大麻中学校) | 3  | 2  |    | 6  |    |    |
| 高橋 有梨葉 (小6) (鴻上小学校)    | 1  | 4  | 6  |    |    |    |

| 女子シングルス6部<br>Bブロック      | 小林 | 成澤 | 永田 | 田中 | 勝敗 | 順位 |
|-------------------------|----|----|----|----|----|----|
| 小林 瑞希 (小6) (ヴィクトリーカフェ)  |    | 5  | 3  | 1  |    |    |
| 成澤 真奈美 (中1) (江別市立大麻中学校) | 5  |    | 2  | 4  |    |    |
| 永田 瑞歩 (中1) (篠路西中学校)     | 3  | 2  |    | 6  |    |    |
| 田中 琴音 (小5) (西部スイング)     | 1  | 4  | 6  |    |    |    |

| 女子シングルス6部<br>Cブロック   | 飯田 | 成田 | 末武 | 勝敗 | 順位 |
|----------------------|----|----|----|----|----|
| 飯田 葉菜 (小5) (白石ジュニア)  |    | 3  | 1  |    |    |
| 成田 あいり (中1) (篠路西中学校) | 3  |    | 2  |    |    |
| 末武 桜来 (中1) (柏ヶ丘中学校)  | 1  | 2  |    |    |    |

| 女子シングルス6部<br>Dブロック         | 井伊 | 斉藤 | 白川 | 勝敗 | 順位 |
|----------------------------|----|----|----|----|----|
| 井伊 真優季 (小4) (スターズ&ライトニング)  |    | 3  | 1  |    |    |
| 斉藤 志歩 (中1) (江別市立大麻中学校)     | 3  |    | 2  |    |    |
| 白川 花梨 (小6) (宮の森スポーツクラブの沢校) | 1  | 2  |    |    |    |

| 女子シングルス6部<br>Eブロック     | 谷村 | 獅子原 | 浅井 | 勝敗 | 順位 |
|------------------------|----|-----|----|----|----|
| 谷村 瑠衣 (中1) (江別市立大麻中学校) |    | 3   | 1  |    |    |
| 獅子原 凜花 (中1) (篠路西中学校)   | 3  |     | 2  |    |    |
| 浅井 妃乃 (小3) (ヴィクトリーカフェ) | 1  | 2   |    |    |    |

| 女子シングルス6部<br>Fブロック      | 笹尾 | 大島 | 田中 | 勝敗 | 順位 |
|-------------------------|----|----|----|----|----|
| 笹尾 優衣 (小6) (フューチャー★スター) |    | 3  | 1  |    |    |
| 大島 萌々花 (中1) (篠路西中学校)    | 3  |    | 2  |    |    |
| 田中 小夏 (小6) (ヴィクトリーカフェ)  | 1  | 2  |    |    |    |

女子シングルス6部 決勝トーナメント

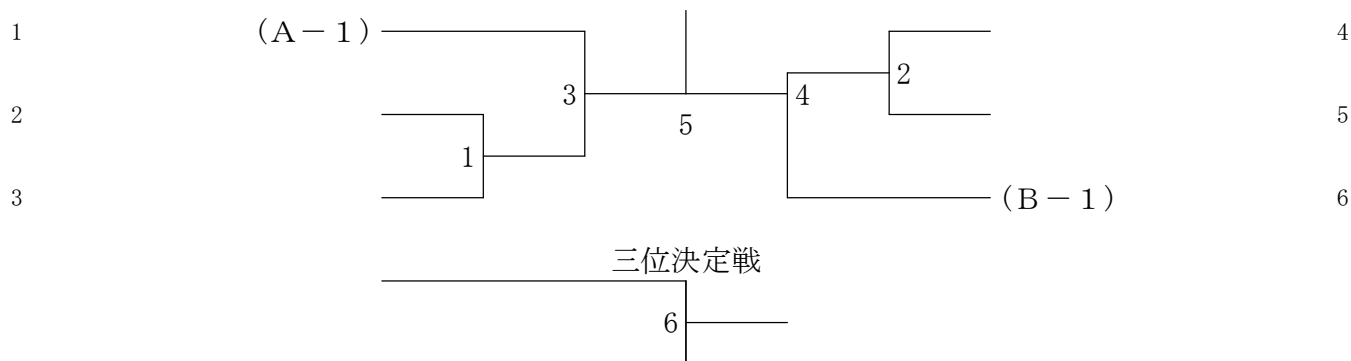

大谷地クラブが行なっているシングルス練習は、練習開始5年9ヶ月で、

## お陰様で練習参加者が累計1万人を突破しました。

それを受けて、**今大会は「累計1万人突破記念大会」**とサブタイトルを付けさせて頂きました。

この場を借りて大谷地クラブのおいたちをご紹介させて頂きます。

### <沿革>

|                  |                                                                           |
|------------------|---------------------------------------------------------------------------|
| 平成 17(2005)年 6月  | ： 活動開始                                                                    |
| 平成 20(2008)年 1月  | ： シングルス練習(水曜夜)開始                                                          |
| 平成 21(2009)年 6月  | ： ジュニア練習(日曜朝)開始                                                           |
| 平成 21(2009)年 10月 | ： 第1回 大谷地クラブオープン(シングルス大会)(個人戦)江別市大森体育館(6 面)                               |
| 平成 22(2010)年 1月  | ： シングルス練習(水曜夜)に変更                                                         |
| 平成 22(2010)年 3月  | ： 第2回 大谷地クラブオープン(シングルス大会)(個人戦)江別市民体育館(10 面)                               |
| 平成 22(2010)年 5月  | ： 第3回 大谷地クラブオープン(シングルス大会)(個人戦)札幌市豊平区体育館(12 面)                             |
| 平成 22(2010)年 11月 | ： 自主練(土曜夜)週3 回目的練習日)開始                                                    |
| 平成 23(2011)年 9月  | ： シングルス練習を2会場同時開催し、参加定員を倍増(20人→35~40人)                                    |
| 平成 23(2011)年 11月 | ： ooyachi.com のドメインを取得し、ホームページをリニューアル                                     |
| 平成 23(2011)年 12月 | ： ジュニア練習の参加定員を倍増(15人→30人)                                                 |
| 平成 23(2011)年 12月 | ： 大谷地クラブの Facebook ページ運用開始                                                |
| 平成 24(2012)年 12月 | ： プロダグの運用をやめ、Facebook へ移行                                                 |
| 平成 25(2013)年 2月  | ： Yahoo!グループで運用していたメンバーリングリストをやめ、メンバーリングリストを独自サーバー(ooyachi.fq01.com)で運用開始 |
| 平成 25(2013)年 2月  | ： 第12回 大谷地クラブオープン(個人戦/団体戦)で、定員 280人が申込受付開始 39時間                           |
| 平成 25(2013)年 4月  | ： ホームページをスマートフォン対応にリニューアル                                                 |

### <シングルス練習開始前>

現在代表をしている横山(=以下、私)が大谷地クラブとしての練習を開始するまでは、仲間を誘ってあちこちのクラブチームや体育振興会などへ練習に行っていました。私と一緒に練習しに行く仲間がだんだん増えてしまい、元々そこで練習していた方が入るゲーム数が減るなど、その練習会場の主催者から迷惑がられるようになっています。そんな状態なので、いつもつるんでいる仲間でも独自に練習することを考えるようになり、それが所属していた体育振興会を2005年5月で脱退し、独自路線を模索し始めました。

しかし、すぐには独自に練習を開始することに踏み出せず、2005年6月から約2年半は、仲間数名が「大谷地クラブ」の所属名で大会に出場する程度の活動に留まっていました。私がもともと好きなきなシングルスも仲間と一緒に「大谷地クラブ」の所属名で札幌市民大会や北海道社会人大会などのシングルス種目に出場し、細々とシングルスを楽しんでいました。

### <シングルス練習を始める切っ掛け>

シングルス練習を開始する直前の忘年会(2007年12月)で、いつもつるんでいる仲間のT川さんが「横山さん、シングルスだけの練習をやりませんか？自分達以外にもシングルス練習をしたい人がきつっているハズです。」と提案してくださったんです。その後すぐに準備を始め、翌1月、T川さんの提案通り、シングルスだけの練習を開始しました。T川さんが背中を押してくれたことで、独自練習、しかもシングルスだけの練習を開始することができました。あの忘年会でT川さんから貴重な切っ掛けを頂いたことに今でも感謝しています。

### <平成20(2008)年1月、シングルス練習開始>

シングルス練習の初回は、平成20(2008)年1月9日(水)でした。初回の参加者は、T川さん、S山さん、N澤さん、I嵐(大)さん、S府くん(当時高校生)、Y代くん(当時高校生)、横山の7人で、主にそれまで私が練習に行っていたクラブチームや体育振興会の関係者が練習に参加してくださいました。初回練習の参加者はたった7人で、すから、参加料は大人610円、学生500円でした。

私がシャツと体育館利用券を自腹で購入して、その日に使ったシャツの数を数え、それに体育館利用料を足した金額を参加人数で割り勘にしていました。

2回目は、M本さんやT瀬くん(当時高校生)ら数名が増えて11人でした(参加料500円)。そんな状態で、すから、当時は「この練習、いつまで続くかなあ？」と思っていました。

練習に参加する仲間が少ないので、他へ練習しに行く度に「シングルス、一緒にやらない？」と声をかけて練習に誘っていました。しかし、それでも初めの1年以上、練習日の半分は参加者が10人以下で大人500円、学生400円の参加料で練習していました。

練習開始から2年経った頃から毎回10人以上が参加するようになって、余剰金を還元するために参加料無料の日を作ったり、100円の日を作ったりして、そのうち参加料を100円下げて現在の参加料(大人400円、学生300円)になりました。思い起こすとすかつかしいです。

シングルス練習はダブルス練習と違い、コート数に換算して半分の人数しかご参加頂けません。その分、一人あたりの参加料の負担が大きいのので、負担軽減のために安いシャトルを使用することを考えました。それでも、こだわって世界バドミントン連盟(BWF)検定公認球のスノーピークを使っています。

### <大谷地クラブの面白さはここ！>

シングルス練習には小学5年生以上なら誰でもご参加頂けます。ゲーム練習では力の差が大きすぎるとお互い面白くないので、ゲームの勝敗を記録して勝率に換算し、勝率が近い者同士が対戦するようにしています。そして、3ヶ月毎に勝率チャンピオンを決めて大谷地クラブの Facebook(活動開始当初は大谷地ブログ)で公開しています。ゲームでは大人は学生に負けたくないし、学生はオヤジに負けたくない。ゲーム1つ1つが勝率に直結するので、学生も我々オヤジも真剣です。

それが面白いと思っ頂けたのか、気がつけば5年9ヶ月。お陰様で最近では練習に20人以上ご参加頂くことが多く、参加希望者が25人以上になれば勝率で2会場に分けて同時に練習を行います。最多で35人が1回の練習(2会場)にご参加下さったことがあります。嬉しいことです。

2会場に分かれて練習すると「A会場(=勝率上位の会場)へ行きたい」とか、「下位へ落ちたくない」とか放っておいても人って頑張るんですね。

大谷地クラブの練習では、1人あたりのゲーム数が少なくなっていく傾向がほとんどで、1会場20人(4人の場合)の定員を設けていて、1日3~5ゲームを楽しんでいます。2会場へ分かれて練習すると1人あたりのゲーム数が増えて、途中でギブアップする方がいるほどです(最高7ゲーム)。

練習参加には入会金や月会費はなく、参加した時にその日の参加料をお支払い頂くだけ…というのも、受け入れられている理由の1つかも知れません。

毎週のように継続して練習に来て下さる仲間のお陰で、今まで続けて来られたことに感謝しています。

また練習に参加したことがない方は、ぜひ一度、大谷地クラブの練習にご参加下さい。お試し参加大歓迎です。

※人数調整のため事前連絡必須

### <大谷地クラブオープンの開催>

ご存知の通り、大人はシングルス種目がある大会が少ないので、練習開始当初から「シングルス練習をしていて大会が少ないから目標を持って練習できない」という悩みがありました。そこで、考えたのがシングルスだけの大会を自ら開催することだったんです。

構想を練って、バドミントン協会の重鎮の先生に相談し、実現手段を考え、準備期間を経て、幸運にも構想開始から半年後、シングルス練習開始から1年10ヶ月後の平成21(2009)年10月10日、「第1回 大谷地クラブオープン」を江別市大森体育館(6面)で初めての主催大会を開催することができました。

大谷地クラブオープンは、構想の時点から年に3~4回のシングルス大会を開催しようと考えていましたので、それまで札幌市民大会など協会主催などに3回程度しかなかった大人が出られるシングルス種目がある大会が、この大谷地クラブオープンを含めると6回以上に増えました。

大谷地クラブオープンの開催後、嬉しいことに札幌市民大会などのシングルス種目に出場する参加者が目に見えて増えていきますので、バドミントンの競技人口の増加に微力ながら貢献できているように思います。

これは全て、大谷地クラブオープンの参加者、そして仲間の協力のお陰です。有難う御座います。感謝！

今後もシングルス練習と大谷地クラブオープンを継続して参りますので、ご支援、ご鞭撻のほど、宜しく願います。





# 宮の森スポーツ倶楽部 ベニシツクススクール

## テニススクール



## Tennis

■開講校/宮の森校・宮の沢校・東麻生校・北野校・新さっぽろ校・苫小牧校・岩見沢校・旭川校

経験者はもちろん、初心者の方にも安全で安心、効果的なレッスンをしています。

- 対象/高校生以上
- 受講料/4,980円～

## ジュニアテニススクール

基本・マナー・ルールを覚え上達する楽しさ・喜びを持てるレッスンをしています。

- 対象/4歳(年中)～中学生 ●受講料/5,933円～

## テニススクール・受け放題クラス [初心者限定] 受講回数制限なし

- 対象/テニス初心者の方(高校生以上) ●受講料/4,980円

※入会校以外の、道内8校の「宮スポ」でも受講できます。

## ゴルフスクール



## Golf

■開講校/宮の森校・宮の沢校・東麻生校・北野校・新さっぽろ校・苫小牧校  
プライベートスタイルのグループレッスンのにより、着実なレベルアップを目指し、ゴルフ場でのコースレッスンも行っています。

- 対象/一般(中学生以上)
- 受講料/12,758円～

## ジュニアゴルフスクール

経験者はもちろん、初心者のお子さまが安心してできるレッスンをしています。

- 対象/小学生～中学生 ●受講料/8,453円～

## ジュニア体育スクール



## Junior Sports

■開講校/宮の森校・宮の沢校・東麻生校・北野校・新さっぽろ校・苫小牧校・岩見沢校  
1歳半から中学生まで、各クラスごとに「到達目標」を設定。運動が苦手な人も楽しめるオリジナル・カリキュラムで行います。

- 対象/1歳半～中学生
- 受講料/6,353円

## ママのためのお手軽体育クラス

運動でストレスを発散、基礎代謝を高めます。

- 対象/大人(女性限定) ●受講料/4,463円

※各受講料は、税・保険料込みの月額料金です。

## 秋 ご入会キャンペーン | 2013.11.30satまで

### テニス・ゴルフスクール

◎入会金50%OFF+入会特典ほか ※通常/5,250円(税込)

### ジュニアテニス・ゴルフ・体育スクール

◎入会金50%OFF ※通常/5,250円(税込)

### レクスボ全スクール

◎入会金無料 ※通常/5,250円(税込) ◎初月受講料50%OFF  
さらに「ペア入会」複数入会)で◎受講料1ヵ月無料

## 要予約 体験レッスン 30%OFF 受付中!

2013.11.30satまで

- テニス初中級以上 ●ゴルフ全グレード/2,100円(税込)
- テニス初心者クラス ●ジュニア全スクール/1,050円(税込)
- レクスボ全スクール/1,050円(税込)

ラケット・シューズは無料レンタルいたします。ただし、シューズサイズには限りがございます。予めご了承ください。 ※詳しくは、インターネットまたはご希望校までお問合せください。



お問合せ・資料請求、ご予約は、インターネットまたは各校アロントまで

# 宮の森スポーツ倶楽部

宮の森校  
TEL: 011-644-8822  
地下鉄「西28丁目」駅より徒歩1分  
札幌市中央区北3条西27丁目

宮の沢校  
TEL: 011-668-3838  
地下鉄「宮の沢」駅直結バスターミナル西向い  
札幌市西区宮の沢1丁目

北野校  
TEL: 011-882-4500  
ホームマック北野通店より徒歩3分  
札幌市清田区北野2条3丁目

新さっぽろ校  
TEL: 011-895-6070  
地下鉄「新さっぽろ」駅より徒歩5分  
札幌市厚別区厚別中央3条6丁目

苫小牧校  
TEL: 0144-31-4666  
MEGA ドン・キホーテ 苫小牧店3F  
苫小牧市木場町1丁目6-1

岩見沢校  
TEL: 0126-25-5660  
JR「岩見沢」駅より徒歩5分  
岩見沢市4条西3丁目 ボルタビル5F

旭川校  
TEL: 0166-63-3445  
旭川新道沿い 旭川トンネルそば  
旭川市忠和7条1丁目 セツテニースタジオ内

# 始まる! →



気軽にカラダを動かす  
レクリエーションスポーツ。  
新登場!

www.miyanomori.co.jp/

モバイル www.miyanomori.co.jp/m/ 検索  
mail kitano@miyanomori.co.jp



宮の森スポーツ倶楽部には、気軽にスポーツを楽しむ種目がたくさん!! あなたにピッタリなレクスポ、始めませんか。

今なら



▶ 入会金無料 (通常5,250円)  
▶ 初月受講料50%OFF  
▶ さらに「ペア入会」「複数入会」で  
受講料1ヵ月分無料

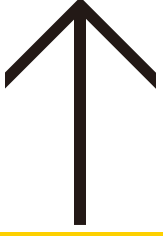

■ エンジョイ・バドミントン



■ 開講校/宮の沢校・東麻生校・北野校・新さつぼろ校  
ラケットの握り方や打ち方など、基礎を学んでもっとバドミントンを楽しもう!  
● 対象/小学校1年生~小学校6年生、一般(中学生以上、シニア、主婦)  
● 受講料/5,355円~

■ フィットネス(健康体操)



■ 開講校/東麻生校・北野校・新さつぼろ校  
年齢に関係なく、姿勢調整、腹筋強化、バランス良いきれいな体づくりなどを行います。  
● 対象/一般(中学生以上、シニア、主婦)  
● クラス/いつでも健康で美しく!<br>健康美容体操から改善からだ改善/スパージョン・美ウエストエクササイズ・かんたんボクササイズ  
● 受講料/5,408円~

■ ジュニアカラテ・健康カラテ



■ 開講校/東麻生校・北野校  
「空手」は、心身の鍛錬に最適な武道です。仲間と一緒に汗を流し、「公共の精神」「道徳心」「自立心」を養います。  
● 対象/小学生、一般(中学生以上、シニア、主婦)  
● 受講料/5,408円~

■ サッカー



■ 開講校/宮の沢校・東麻生校・北野校・吉小牧校・岩見沢校  
子どもたちのレベルに合わせて、基本的な技術から判断力、体力に加え、コミュニケーション力、積極性・社会性を養います。  
● 対象/4歳(年中)~小学校6年生  
● 受講料/4,200円~

■ やさしいヨガ



■ 開講校/北野校・新さつぼろ校  
対極バランスを追究した正しいヨガポーズを指導。柔軟性向上・姿勢矯正・体幹強化・リラクゼーション・集中力のアップを行います。  
● 対象/一般(中学生以上、シニア、主婦)  
● 受講料/5,775円~

■ バasketball



■ 開講校/東麻生校  
狭いコートの中で5人で行うバスケットボールは、お子さまの神経系等の発達(判断力、俊敏性・発想力、積極性)に最も適した球技スポーツです。  
● 対象/小学校2年生~小学校6年生  
● 受講料/5,355円

■ ダンス



■ [キッズダンス]  
■ 開講校/北野校  
はじめてのお子さまでも安心。ダンスが大好きなお子さまに、ダンス技術や知識の向上を目指します。  
● 対象/4歳(年中)~小学校6年生  
● 受講料/6,195円  
※持ち物/上靴・タオル・飲み物



■ [やさしいのしいヒップホップダンス]  
■ 開講校/北野校  
曲のビートに合わせて、体を大きく動かしてリズムを取るのがヒップホップダンス。これからますます注目されるスクールです。  
● 対象/一般(中学生以上)  
● 受講料/6,195円  
※持ち物/上靴・タオル・飲み物

■ Dodge ball



■ 開講校/宮の沢校  
ボールを使った遊びや簡単なゲームを通して、ドッジボールの楽しさや基本動作・ルールを習得、健康的な体づくりと人間関係を養います。  
● 対象/小学校1年生~小学校6年生  
● 受講料/3,308円

要予約 体験レッスン 随時受付中!

※詳しくは、裏面をご覧ください。

お問合せ・資料請求、ご予約は、インターネットまたは各校フロントまで

宮の森スポーツ倶楽部

www.miyanomori.co.jp/

モバイル www.miyanomori.co.jp/m/

mail kitano@miyanomori.co.jp

※各受講料は、税・保険料込みの月額料金です。



検索

みやすポ

# 安くて良い、 シャトルコックあります。

～部費・クラブ費用の節約～

消耗品である練習球  
できるだけ品質が高いものを  
できるだけ安くご提供します。



## SNOWPEAK

国際バドミントン連盟(BWF)公認試合球



当社売上  
NO.1

[1ダース]  
**1,850円** 税込

| ダース数  | 単価(税込) | 送料   |
|-------|--------|------|
| 1～9   | 1,850円 | 525円 |
| 10～19 | 1,850円 | 無料   |
| 20以上  | 1,830円 | 無料   |

百間は一打にしかず!



## SNOWPEAK 1級(緑)

高級グース羽根、品質に自信あり

[1ダース]  
**1,680円** 税込

| ダース数  | 単価(税込) | 送料   |
|-------|--------|------|
| 1～9   | 1,680円 | 525円 |
| 10～19 | 1,680円 | 無料   |
| 20以上  | 1,660円 | 無料   |

安心後払 手数料無料 領収書発行OK

同封の郵便振込用紙にてお振込みください(手数料無料)  
銀行振り込みの場合、振込手数料はお客様のご負担となります。  
商品到着後一週間以内を目安にお振込みください。  
振込控えをご郵送ください、領収書と交換させていただきます。

室内温度別適正分類表

| 表示番号    | 室内温度 | 0° | 10° | 15° | 20° | 25° | 30° | 40° |
|---------|------|----|-----|-----|-----|-----|-----|-----|
| 1番(4.7) |      |    |     |     |     |     |     |     |
| 2番(4.8) |      |    |     |     |     |     |     |     |
| 3番(4.9) |      |    |     |     |     |     |     |     |
| 4番(5.0) |      |    |     |     |     |     |     |     |
| 5番(5.1) |      |    |     |     |     |     |     |     |

お買得

10ダース以上のご注文で送料無料。  
20ダース以上(組合せ自由)のご注文で1ダースあたり20円の値引き。

www.shuttlecock.jp

バドミントン シャトルコック 販売

検索

TEL 0120-585-873 FAX 0120-400-472 info@shuttlecock.jp

〒220-0005 神奈川県横浜市西区南幸2-20-12タイヨビル509号

ユーザーの立場で考えます  
BWF公認球ダイレクト販売

CPC シャトルコック DIRECT

株式会社シーピーシー研究所

■超軽量・超高速バドミントンラケット!

# BADTEC

噂の凄ラケ! 海外モデルショップ

<バドテック>

## LOTUS K



新バージョン! エアブレイド X2.0

### AIR BLADE H2.0

最新型超軽量 77g バドミントンラケット! 圧倒的操作性 & パワー

※販売価格: 6,900 円(税込・送料別) / 当店保証(免責¥1,000 あり) / ケースなし

※お問い合わせ: [kentmr@gray.plala.or.jp](mailto:kentmr@gray.plala.or.jp) (田村) バドテック <http://badtec.ocnk.net> (携帯OK)

■超軽量の圧倒的な操作性をそのままに、スマッシュの打ちやすさを追及したAir Blade Xの新型バージョン登場です。シャフトの鋭いしなりによるパワーで、飛距離、スピードが出ます。一般プレーヤーは勿論、シニア、レディース、ジュニアプレーヤーにも楽に飛ばせ、更に鋭いスマッシュを打てるモデルに進化致しました。是非、お試し下さい。(店主)



<http://victorycafe.jugem.jp/>